

รถไถโรตารี **คูโบต้า**

PEM 1408

Kubota

พลังขับเคลื่อนเกษตรกรรมไทย



**แข็งแรง ทนทาน
ได้งานคุณภาพ**



* เครื่องยนต์ดีเซล คูโบต้า รับประกันคุณภาพนาน 3 ปี และ รถไถโรตารี คูโบต้า รับประกันคุณภาพนาน 2 ปี

ข้อมูลจำเพาะ:			รถไถโรตารี PEM1408
เครื่องยนต์	ชื่อรุ่น		RT140DI
	แบบ		เครื่องยนต์ดีเซล 4 จังหวะ: ระบายความร้อนด้วยน้ำแบบลูกสูบเอนนอน
	ขนาดกรบอกสูบ x ช่วงชัก (มม. X มม.)		97 x 96
	ปริมาตรช่วงชัก (ลูกบาศก์ซม.)		709
	กำลังเครื่องยนต์สูงสุด* (แรงม้าที่รอบหมุน/ น.)		14/2400 (10.3 kw / 2400)
	กำลังเครื่องยนต์ต่อเนื่อง* (แรงม้าที่รอบหมุน/ น.)		12.5/2400 (9.2 kw / 2400)
	อัตราการใช้น้ำมันเชื้อเพลิงจำเพาะที่แรงม้าต่อเนื่อง* (กรัม/แรงม้า-ชม.)		172.1 (234 กรัมต่อกิโลวัตต์ชั่วโมง)
	แรงบิดสูงสุด (กก.แรงเมตรที่รอบ/ นาที)		5.0 / 1,600
	ความจุน้ำมันเชื้อเพลิง (ลิตร)		11
	ชนิดของน้ำมันเชื้อเพลิง		น้ำมันดีเซล ใช้กับรถยนต์ทั่วไป (SAE เบอร์ 2-D)
	ชนิดของระบบการเริ่มต้นเครื่องยนต์		แบบมือหมุนชนิดความเร็ว 2 เท่า
แบบของระบบระบายความร้อน		หม้อน้ำแบบรังผึ้ง	
หม้อกรองอากาศ		แบบอ่างน้ำมันเครื่องกับไส้กรองสองสแตนด์เลส	
โครงสร้างระบบส่งกำลัง	ชื่อรุ่น		PEM1408
	ระบบส่งกำลัง	จากเครื่องยนต์ไปคลัตช์หลัก	สายพาน 3 เส้น (ร่อง B)
		คลัตช์หลัก	ชนิดแห้งหลายแผ่น (3 แผ่น)
		ระดับความเร็วขับเคลื่อนหลัก	3 เกียร์เดินหน้า 1 เกียร์ถอยหลัง
		ระดับความเร็วขับเคลื่อนรอง	2 เกียร์ (สูง/ ต่ำ)
		ระดับความเร็วขับเคลื่อนรวม	6 เกียร์เดินหน้า 2 เกียร์ถอยหลัง
	คลัตช์ควบคุมการเลี้ยว		ระบบเฟืองสอดใน 14 ฟัน (แยกชิ้นยึดด้วยน็อต)
	ระบบเบรก		พาดเบรกทางออกด้านในดรัมเบรก
	ชนิดของน้ำมันเชื้อเพลิง / ปริมาณความจุ		SAE 90 / API GL-4 / 7.5 - 8 Liters
	ความกว้างระหว่างล้อหลัก (วัดถึงขอบล้อนอกสุด) (ซม.)		109 / 114
อุปกรณ์มาตรฐาน	จอหมุน	ชื่อรุ่น	RPT0816-TH
		ความกว้างของการพรวนดิน (ซม.)	80
		จำนวนใบมีดจอหมุน	16
		จำนวนระดับความเร็วรอบของเพลาลูกบิด*	2 เกียร์ (สูง: 253 รอบต่อนาที / ต่ำ: 184 รอบต่อนาที)
	อุปกรณ์มาตรฐานอื่นที่นำมาติดตัวรถ		ล้อเหล็ก / ชุดที่นั่ง / ชุดของพาน
อุปกรณ์เสริม	พงาน (DPP162)		16 นิ้ว 2 ใบ
	ชุดต่อขยายพลาจจอหมุน (SE20)		เพิ่มความกว้างข้างละ: 10 ซม.
สัดส่วน/น้ำหนัก	สัดส่วนรถ	กว้าง (มม.)	1087 - 1137
		ยาว (มม.)	2425
		สูง (มม.)	1067
	น้ำหนัก	เครื่องยนต์ (กก.)	112
		ตัวรถรวมเมื่อประกอบกับจอหมุน / ที่นั่ง / ล้อเหล็ก (กก.)	341

* จากมาตรฐานของรถไถโรตารีรุ่นนี้

บริษัทสยามคูโบต้าคอร์ปอเรชั่น จำกัด

101/19-24 หมู่ที่ 20 ต.มอดุสา ต.ทอนนนคร ตำบลคลองหนึ่ง อำเภอคลองหลวง จังหวัดปทุมธานี 12120
 โทรศัพท์ 0 2909 0300 โทรสาร 0 2909 1698
www.siamkubota.co.th | [siamkubotaclub](https://www.facebook.com/siamkubotaclub)
 พุศิต สิงหาคม 2559



มั่นใจด้วยการบริการที่หลากหลาย ภายใต้มาตรฐานสยามคูโบต้า



ศูนย์บริการมาตรฐานทั่วประเทศ

พร้อมดูแลลูกค้าทุกท่านอย่างทั่วถึง ด้วยบริการหลังการขาย จากศูนย์บริการสยามคูโบต้า และผู้แทนจำหน่ายสยามคูโบต้า ภายใต้มาตรฐานเดียวกันทั่วประเทศ



สายด่วนบริการ 1747 เต็มใจบริการ เคียงข้างเกษตรกรไทย

- ให้คำปรึกษาเกี่ยวกับปัญหาทางเทคนิคโดยช่างผู้ชำนาญการ สอบถามข้อมูลสินค้า การบริการ การรับประกัน และอะไหล่
- แนะนำวิธีการใช้งาน การบำรุงรักษาเครื่องจักรกลการเกษตรคูโบต้า
- รับแจ้งและนัดหมายงานบริการต่างๆ งานบริการตรวจเช็ค งานซ่อม ทั้งในและนอกระยะเวลาประกัน
- บริการทุกวันไม่เว้นวันหยุด ตั้งแต่เวลา 07.00 - 19.00 น.



รับประกันคุณภาพ

เครื่องยนต์ดีเซล คูโบต้า รับประกันคุณภาพนาน 3 ปี*
 รถไถโรตารี คูโบต้า รับประกันคุณภาพนาน 2 ปี*

*เงื่อนไขการรับประกันคุณภาพสินค้าขึ้นอยู่กับคู่มือการใช้งานและคู่มือการบำรุงรักษา รถไถโรตารี คูโบต้า รุ่น PEM1408 และบัตรรับประกันคุณภาพรถไถโรตารี คูโบต้า



อะไหล่แท้คูโบต้า

บริษัทฯ ให้ความสำคัญกับความพร้อมของอะไหล่ โดยจัดเตรียมอะไหล่ อย่างครบถ้วนและเพียงพอ สามารถหาซื้อได้จากผู้แทนจำหน่าย สยามคูโบต้าทั่วประเทศ

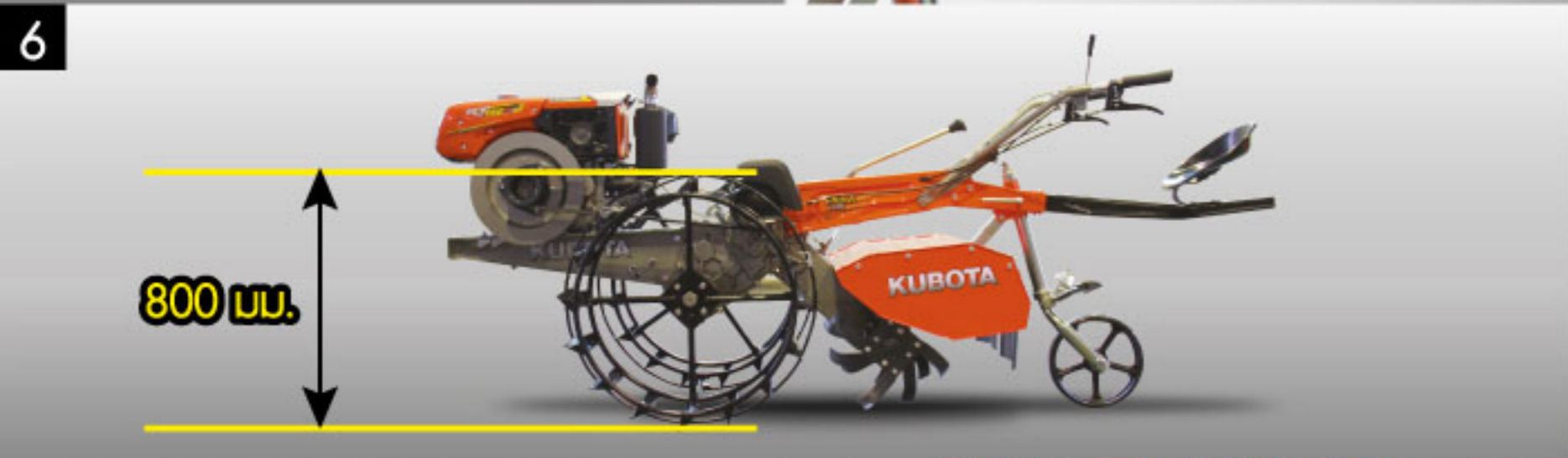
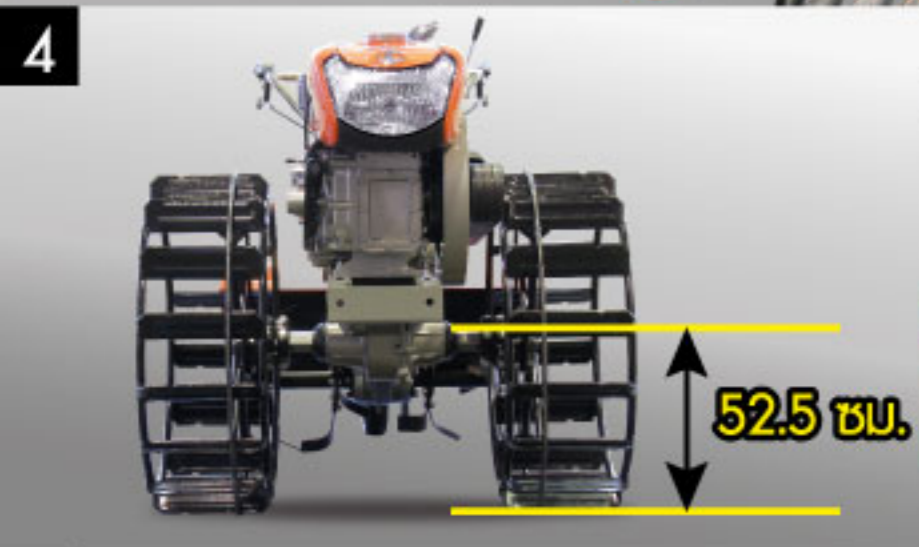
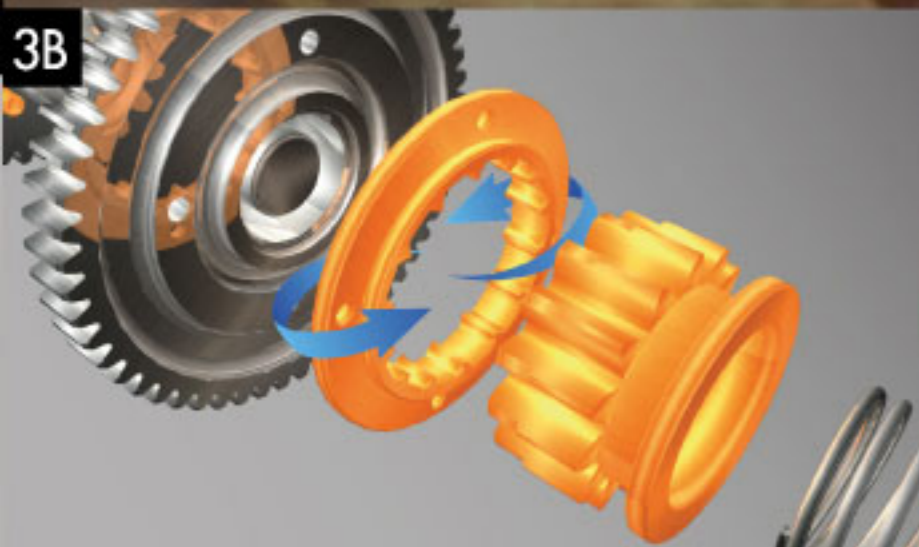

ทนทาน ยืดอายุการใช้งาน

3. ชิ้นส่วนเสริมความแข็งแรงทนทานให้กับตัวรถ

A : เสื้อเกียร์ทำจากเหล็กหล่อเหนียวพิเศษแข็งแรงทนทานกว่าเหล็กหล่อทั่วไป ช่วยให้เสื้อเกียร์มีความแข็งแรงทนทานต่อการกระแทกและการแตกร้าว รับประกันคุณภาพตลอดอายุการใช้งาน³

B : ระบบเกียร์อินเสิร์ท (Gear Insert) ระบบคลัตช์ควบคุมการเสี้ยวของรถไถ ถูกออกแบบให้มีการกระจายแรงการรับน้ำหนักของฟันเกียร์ในระหว่างการทำงาน 14 จุด ช่วยให้ชุดเกียร์มีความแข็งแรงทนทานมากยิ่งขึ้น นอกจากนี้หากเกียร์ด้านใดด้านหนึ่งเกิดการสึกหรอ ยังสามารถกลับด้านเกียร์ และใช้เกียร์อีกด้านหนึ่งทำงานได้ต่อ ช่วยยืดอายุการใช้งานให้ยาวนานขึ้น

C : ตัวโช้คที่มีขนาดใหญ่ และตลับลูกปืนแบบมีฝาข้าง 2 ด้าน ช่วยป้องกันเศษโลหะที่เกิดจากการสึกหรอของเกียร์และโช้คภายในห้องเกียร์ ทำให้อายุการใช้งานยาวนานขึ้น

³ ส่วนไม่การรับประกันคุณภาพสินค้าเป็นไปตามคู่มือการใช้งานเฉพาะรุ่นรถไถโรตารี คูโบต้า รุ่น PEM1408 และบัตรรับประกันคุณภาพรถไถโรตารี คูโบต้า

สะดวกสบาย

4. ความสูงใต้ท้องรถ 52.5 ซม.

ทำให้รถไถโรตารี คูโบต้า รุ่น PEM1408 สามารถข้ามคันนาได้อย่างดี

5. ชุดเบาะรองนั่งแบบถอดประกอบได้

พร้อมแผ่นสปริงใต้เบาะรองนั่งและชุดสปริงลดแรงกระแทกในแกนล้อหลัง (สิทธิบัตรเฉพาะของคูโบต้า) ทำให้ผู้ใช้งานสามารถทำงานได้อย่างต่อเนื่องและไม่เมื่อยล้า

6. ล้อรถไถแบบเหล็ก

ด้วยล้อรถไถแบบเหล็ก แข็งแรงทนทาน มีเส้นผ่านศูนย์กลางขนาด 800 มม. ช่วยให้รถไถโรตารีสามารถเคลื่อนที่ได้ง่ายอย่างอิสระ คล่องตัว แม้ในพื้นที่ที่เป็นนาห่ม

7. ด้ามมือจับแบบสั้น

ช่วยให้วงเสี้ยวแคบเพียง 1.5 ม. จึงทำงานในพื้นที่จำกัดได้ดี

8. อุปกรณ์เสริมพานบุกเบิก⁴

เพิ่มการทำงานให้หลากหลายมากขึ้น ผู้ใช้งานสามารถเลือกใช้พานบุกเบิก รุ่น DPP162 ร่วมกับรถไถโรตารี คูโบต้า รุ่น PEM1408 สำหรับงานไถเพื่อบุกเบิก เปิดหน้าดินได้

⁴ อุปกรณ์เสริมที่ไม่ได้มาพร้อมกับรถไถโรตารี

รถไถโรตารี **คูโบต้า**

PEM
1408

แข็งแรง ทนทาน ได้งานคุณภาพ



1

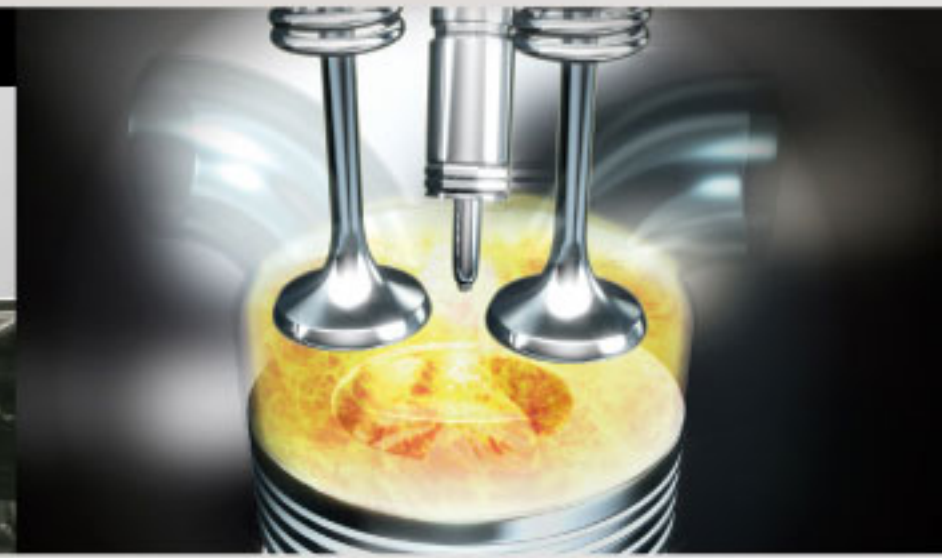

ทำงานเต็มประสิทธิภาพ

1. เครื่องยนต์ดีเซลคูโบต้า RT140DI

รถไถโรตารี คูโบต้า รุ่น PEM1408 ที่มาพร้อมกับเครื่องยนต์ดีเซลคูโบต้า RT140DI สามารถทำงานได้อย่างเต็มประสิทธิภาพด้วยระบบเพาไหม์แบบไดเร็กอินเจคชั่น (DI) ที่น้ำมันเชื้อเพลิงจะถูกอัดฉีดเข้าห้องเพาไหม์โดยตรง ทำให้ความร้อนที่ได้จากการเพาไหม์เปลี่ยนเป็นแรงดันลูกสูบได้เพิ่มขึ้น ส่งผลให้เครื่องยนต์มีกำลังเพิ่มขึ้น จึงทำให้เครื่องยนต์สามารถทำงานได้อย่างต่อเนื่อง

2. จอบหมุนหน้ากว้าง 80 ซม.

สามารถพรวนดินในพื้นที่ใกล้เคียงคันนาได้ดี และเมื่อประกอบกับชุดต่อขยายเพลลา (Shaft Extension)¹ จะทำให้เพิ่มความกว้างในการพรวนดินจาก 80 เป็น 100 ซม. ช่วยลดพื้นที่เหลือว่างริมคันนา สามารถใช้ประโยชน์พื้นที่เพาะปลูกได้อย่างเต็มที่ ใบมีดจอบหมุนออกแบบให้สามารถใช้งานได้ดีทั้งในงานไร่ดินแห้ง และนาข้าว จึงสามารถพรวนดินได้ความลึกสูงสุดถึง 12 ซม.² ในงานไร่ดินแห้ง และ 15 ซม.² ในนาข้าว โดยใช้ใบมีดชุดเดียวกัน ไม่จำเป็นต้องเปลี่ยนใบมีด

¹ อุปกรณ์เสริมที่มียกมาพร้อมรถไถโรตารี

² จากการทดสอบของ บริษัทสยามคูโบต้าคอร์ปอเรชั่น จำกัด โดยกรมวิจัยเครื่องจักรกลการเกษตร RT140DI เป็นเครื่องยนต์ดีเซลกำลังรถไถโรตารี ความเร็วรถ 1L ความเร็วรอบเพลลาในจอบหมุน L ในสภาพดินนาแห้งและนาข้าว



2

